

# PROPOSTA DE MÓDULOS DE MOBILIÁRIO

## 03 MOBILIÁRIO FIXO

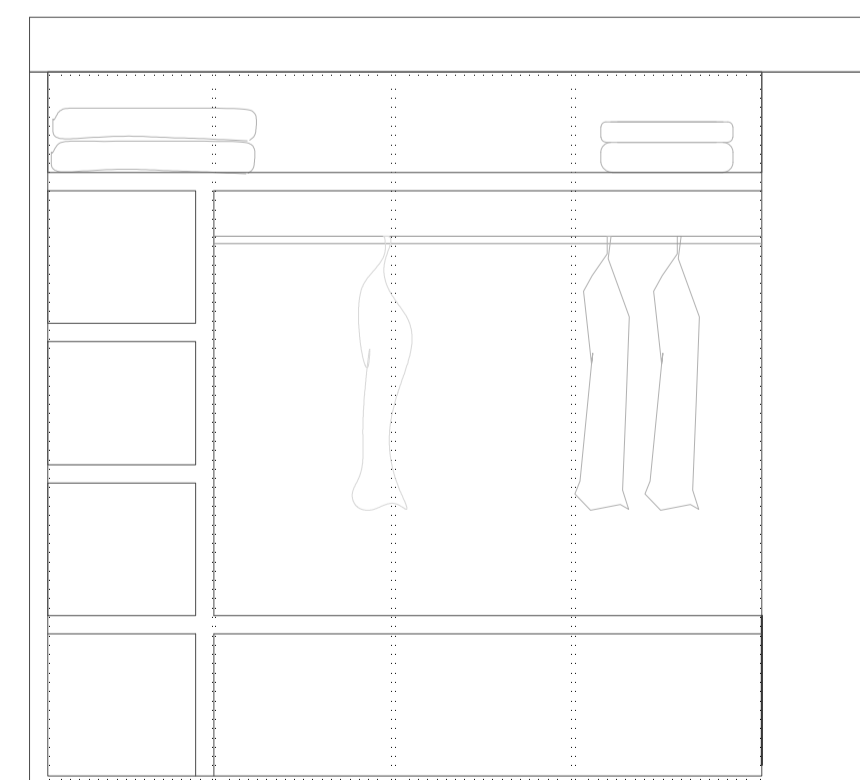

## 04 MOBILIÁRIO MÓVEL

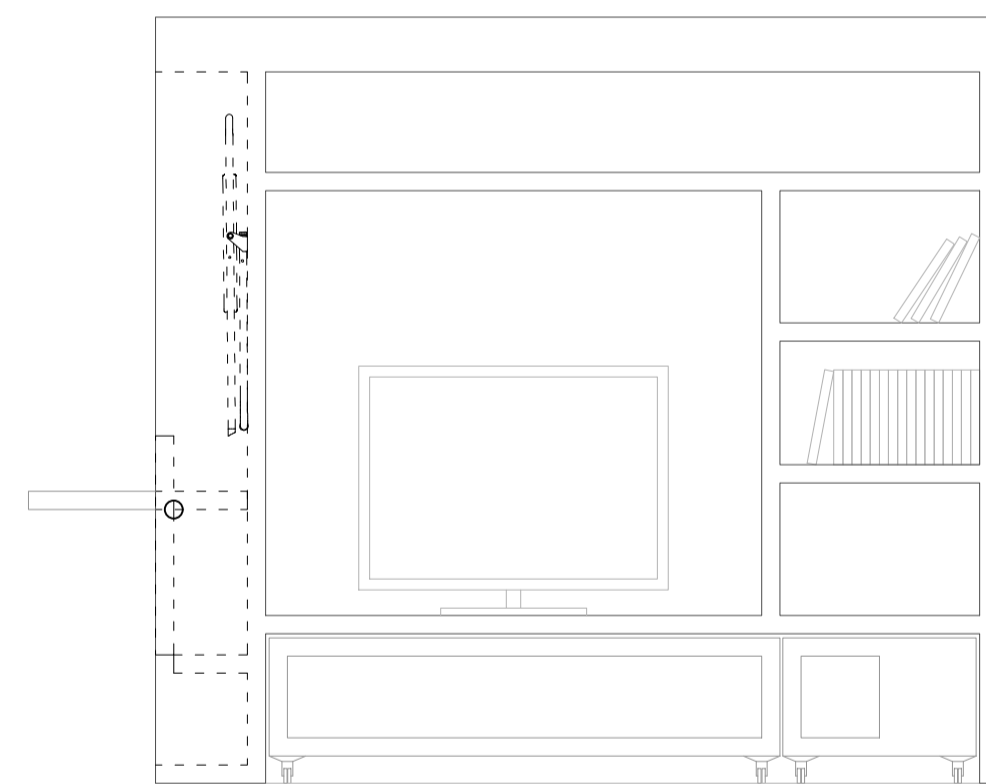
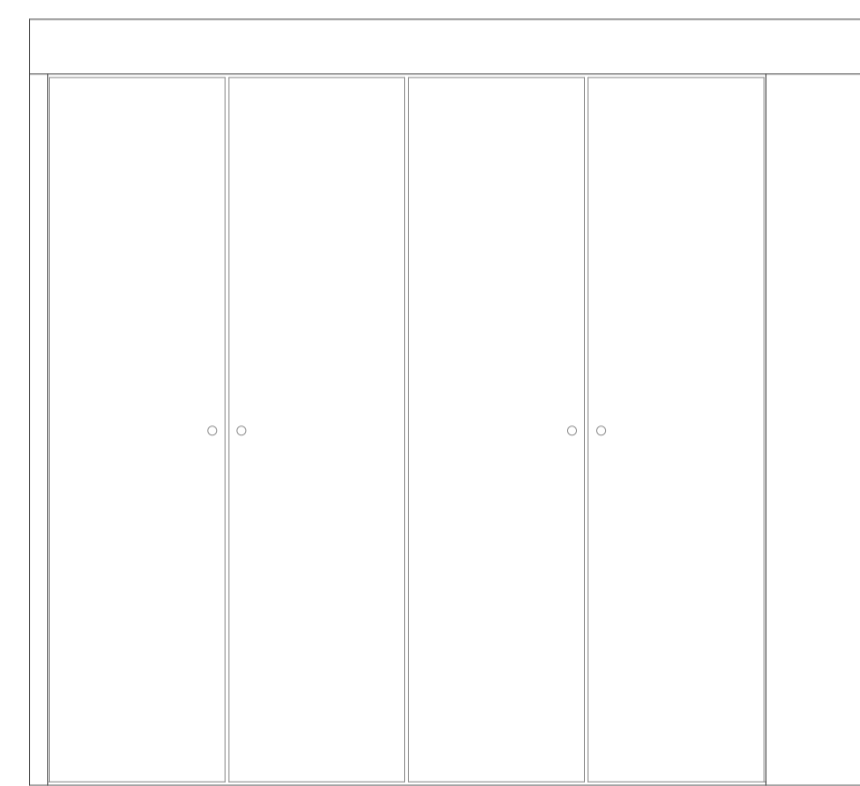
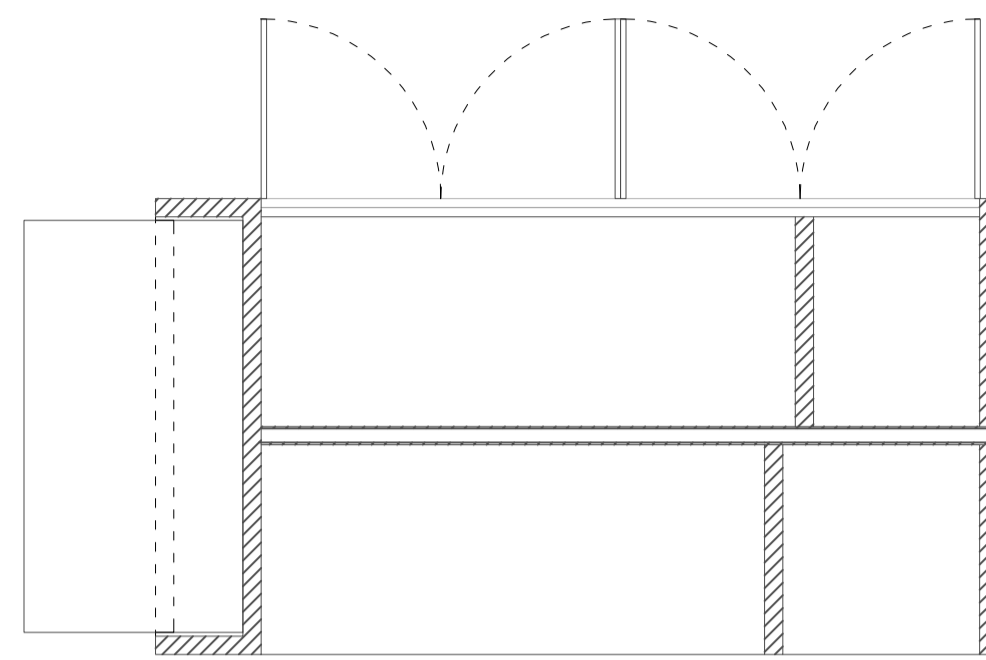
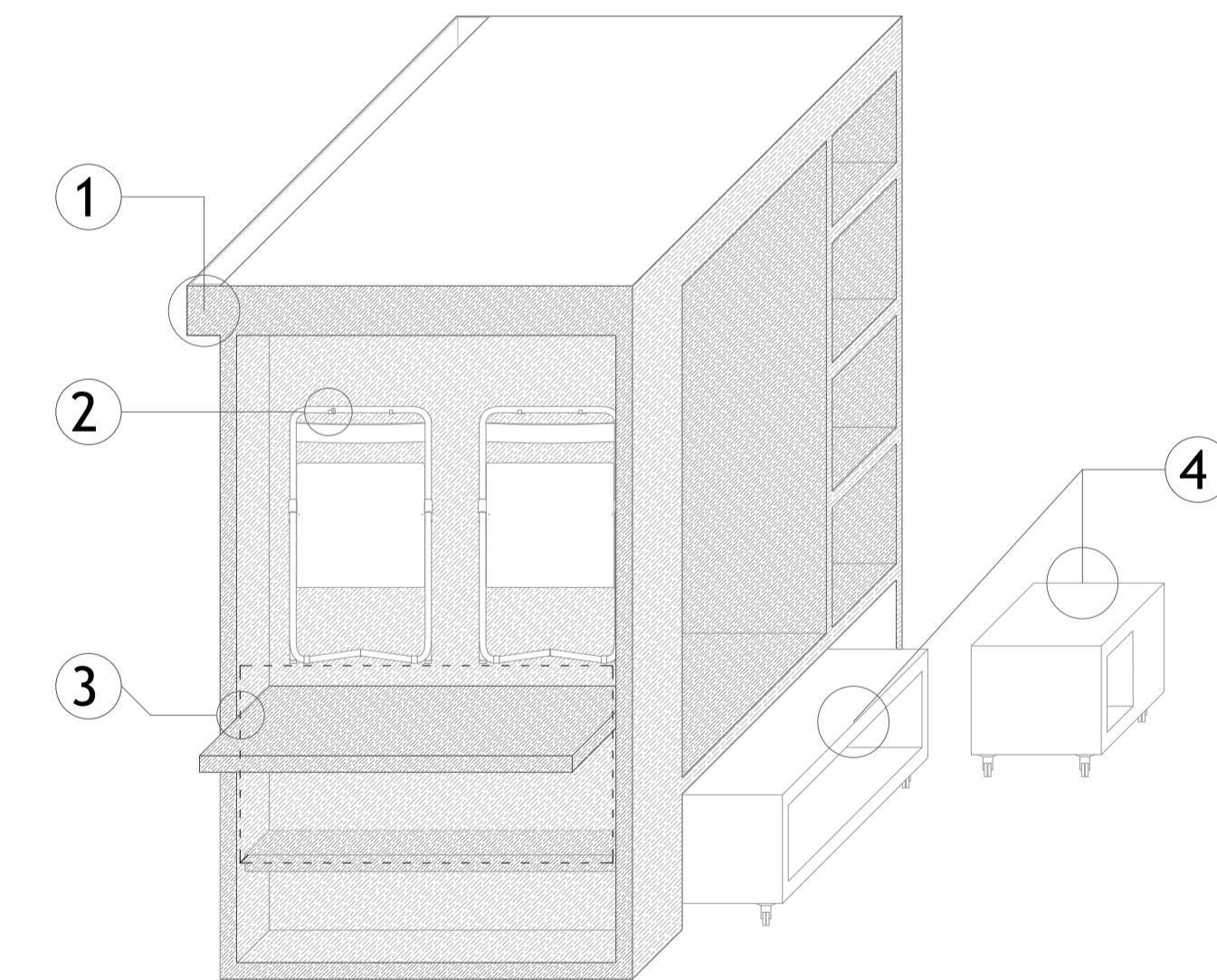
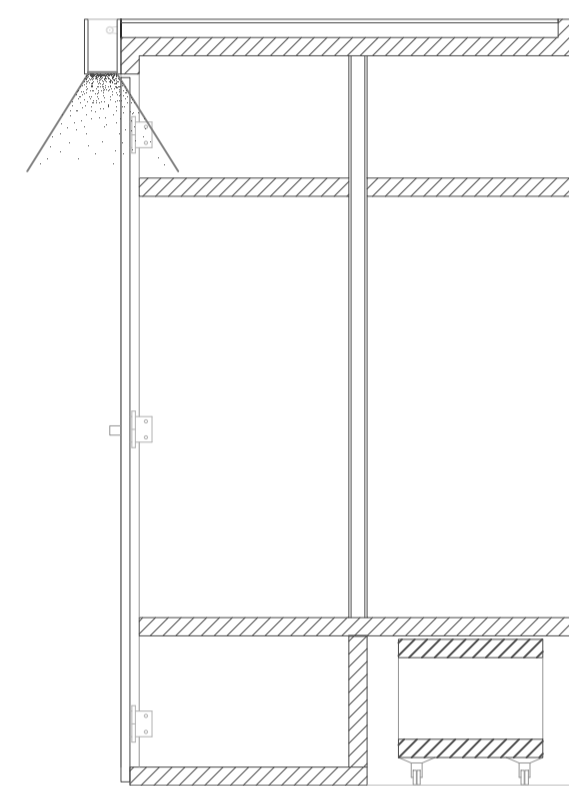
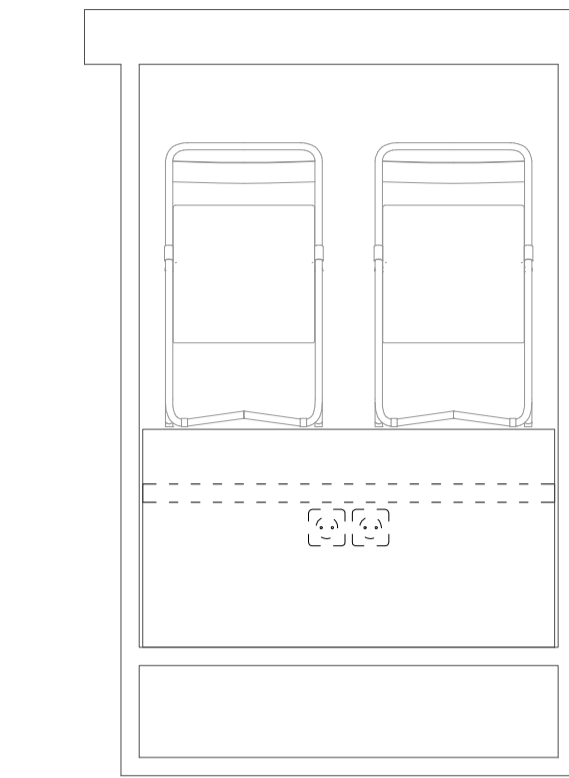

- ① ELEMENTO SALIENTE PARA ILUMINAÇÃO
- ② PERFIL METÁLICO EM C PARA SUPORTE DOS BANCOS
- ③ BANCADA REBATÍVEL
- ④ MOBILIÁRIO MÓVEL

## 05 MOBILIÁRIO MÓVEL T2

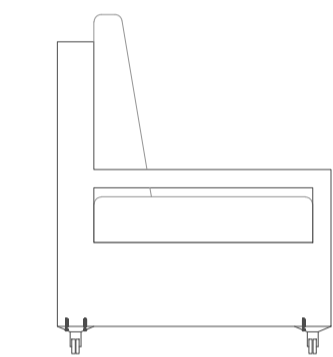
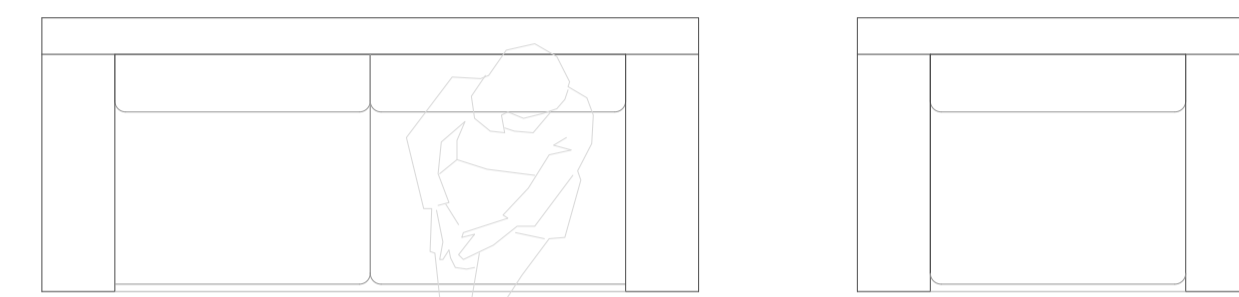
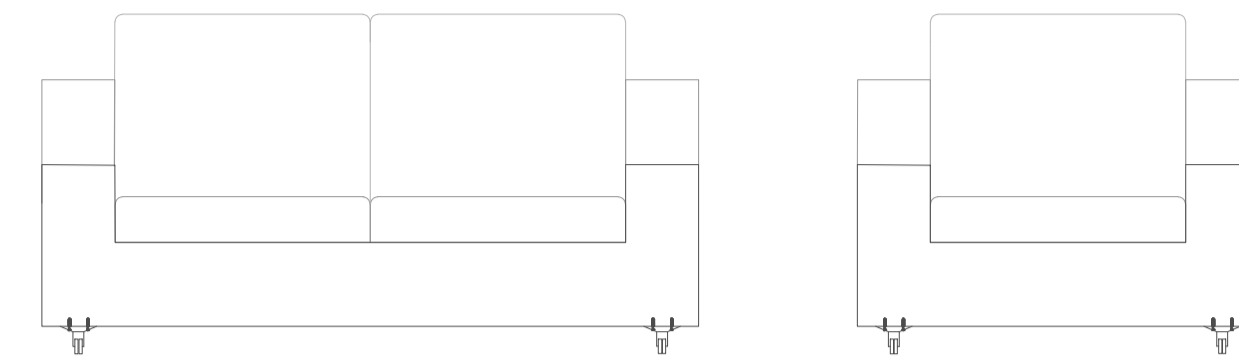

## MOBILIÁRIO MÓVEL T1

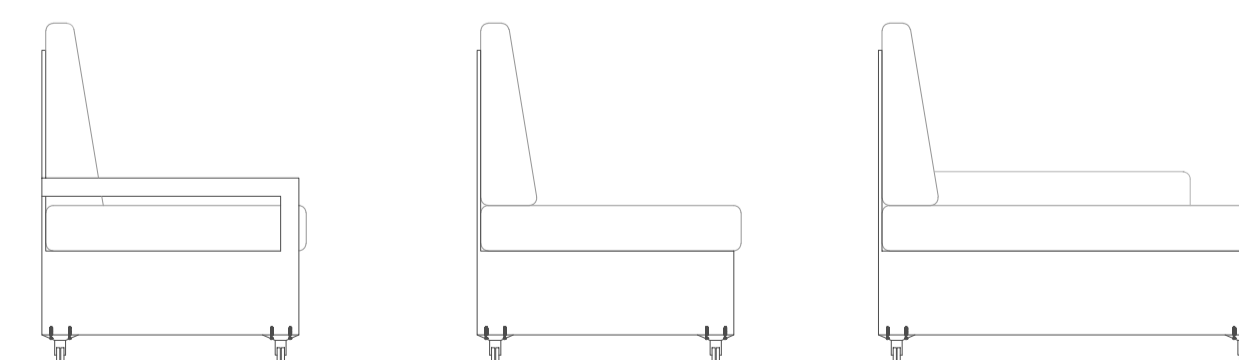
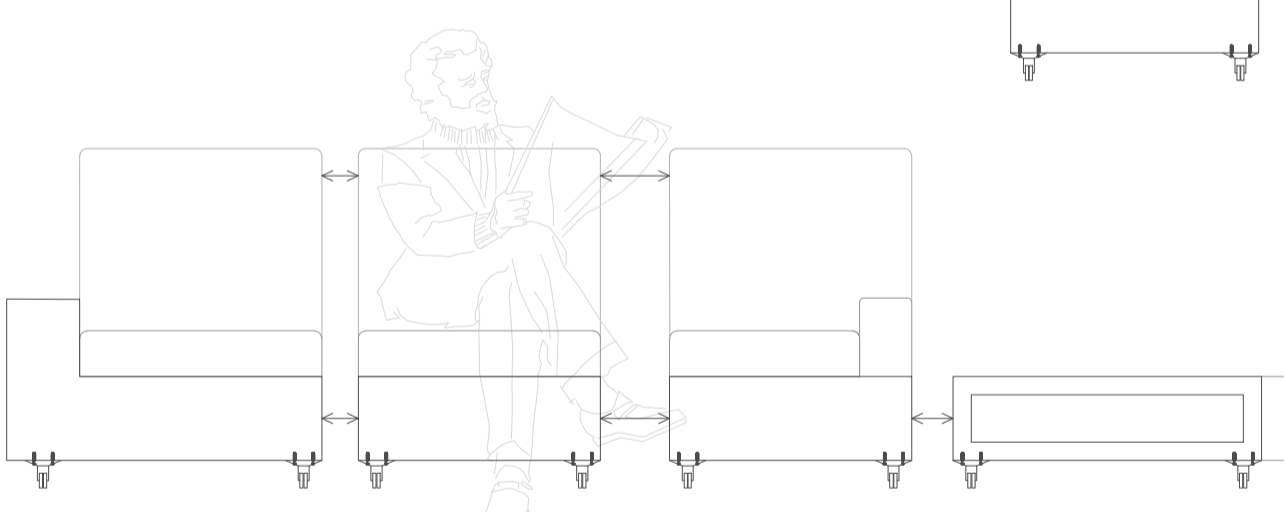
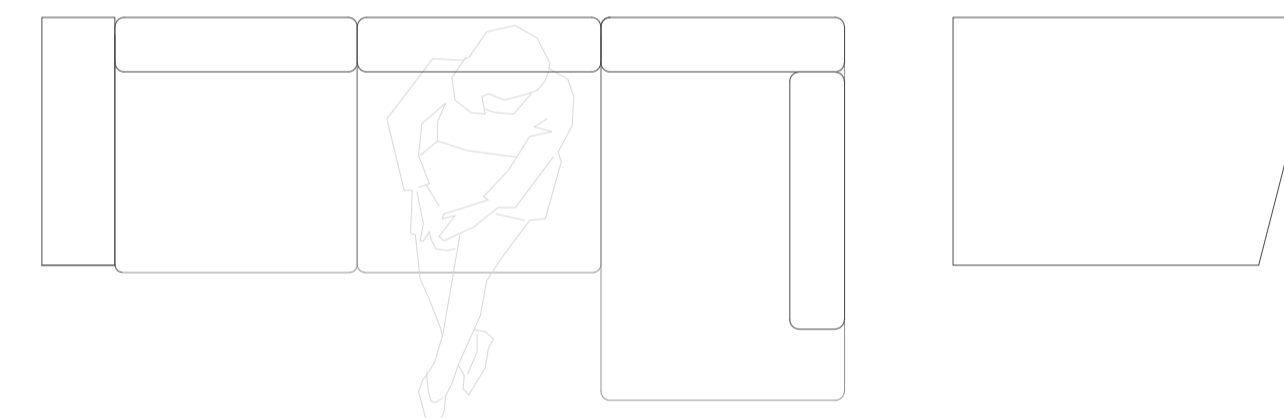

# DESCRIÇÃO

## FRAÇÃO T2

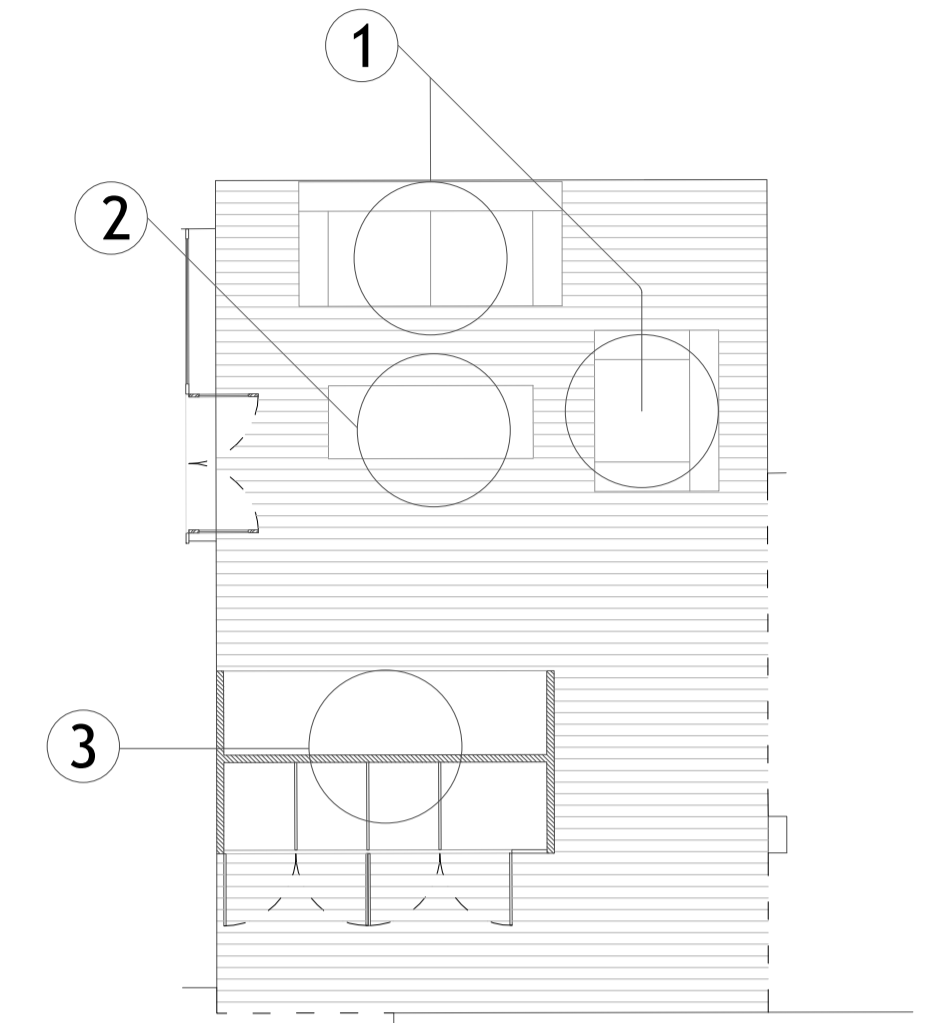

- ① MOBILIÁRIO MÓVEL 05
- ② MOBILIÁRIO MÓVEL 04
- ③ MOBILIÁRIO FIXO 03

## DESCRIÇÃO E IDENTIFICAÇÃO

EXISTEM VARIAÇÕES ENTRE T1 E T2, DISTINGUINDO OS ESPAÇOS T1 POR SEREM MAIS ADAPTÁVEIS E FLEXÍVEIS, TAMBÉM OS T2 DISPÕEM DESSAS VALÊNCIAS MAS DE FORMA MAIS LIMITADA.

A PROPOSTA DE MOBILIÁRIO NA TIPOLOGIA T2 FOI IDEALIZADA COM O INTUITO DE DISPENSAR A OBTENÇÃO OU POSSE DE MOBILIÁRIO. É PROPOSTO UM MÓDULO FIXO APOIADO POR VÁRIAS PEÇAS DE MOBILIÁRIO MÓVEL QUE PERMITEM A DESLOCAÇÃO LIVRE PELO ESPAÇO.

O MÓDULO 03 É UTILIZADO PARA SEPARAÇÃO ENTRE A ZONA PRIVADA E ZONA PÚBLICA, DEFININDO UM CORREDOR E DIVIDINDO O ESPAÇO. SÃO ATRIBUÍDAS 3 FUNÇÕES PRIMÁRIAS AO MÓDULO 03 UMA PARA CADA FACE, QUE SE DIVIDEM EM:

ZONA DE ESCRITÓRIO - SITUA-SE NUM ESPAÇO INTERMÉDIO, FAZENDO SEPARAÇÃO ENTRE PRIVADO E PÚBLICO, POSSUÍ UM TAMPO REBATÍVEL E DUAS CADEIRAS REBATÍVEIS.

ZONA DE ARMÁRIO - FICA NO CORREDOR PARA OS QUARTOS ACRESCENTANDO UM ESPAÇO DE ARRUMAÇÃO.

ZONA DE SALA - PERMITE A COLOCAÇÃO DA TELEVISÃO E DISPÕE DE DUAS PEÇAS MÓVEIS COMO PODEMOS VER EM 03 E 04.

O MÓDULO DISPÕE DE ILUMINAÇÃO SOBRE O ARMÁRIO, PERMITINDO A ILUMINAÇÃO NOTURNA DO CORREDOR BEM COMO DO INTERIOR DO MÓDULO. OS MÓDULOS SÃO IDEALIZADOS PARA EVITAR A NECESSIDADE DOS MORADORES ADQUIRIREM MOBILIÁRIO PRÓPRIO, NO ENTANTO NÃO IMPEDE A SUA EXISTÊNCIA. DESTA FORMA EVIDENCIA-SE A FLEXIBILIDADE E ADAPTABILIDADE DO ESPAÇO.

O MOBILIÁRIO 05 DIVIDE-SE EM T1 E T2, A MOBÍLIA PARA T2 É MAIS LIMITADORA, DADO SER RÍGIDO E DISPÕE DE MOBÍLIA MÓVEL. O MÓDULO 5 DO T1 É MAIS FLEXÍVEL E PERMITE MOLDAR LIVREMENTE AS PEÇAS PERMITINDO A SUA SEPARAÇÃO EM VÁRIAS ELEMENTOS.

PROJETO: REABITAR, REVITALIZAÇÃO NA CIDADE DE OURÉM V - PROPOSTA DE MOBILIÁRIO FIXO E MÓVEL	ESCALAS: 1/20	DATA: 2017/2018
OBJETO: PROPOSTA DE MOBILIÁRIO 03, 04, 05	NOME: JOÃO FILIPE MARQUES DE OLIVEIRA	
LOCAL: RUA DR. NEVES ELSEU, N. SR. DA PIEDADE OURÉM	NÚMERO: Nº 29496	
DESENHO Nº	ORIENTADOR: JOÃO CARLOS GONÇALVES LANZINHA / MIRIAM INÍGO RUIZ	