

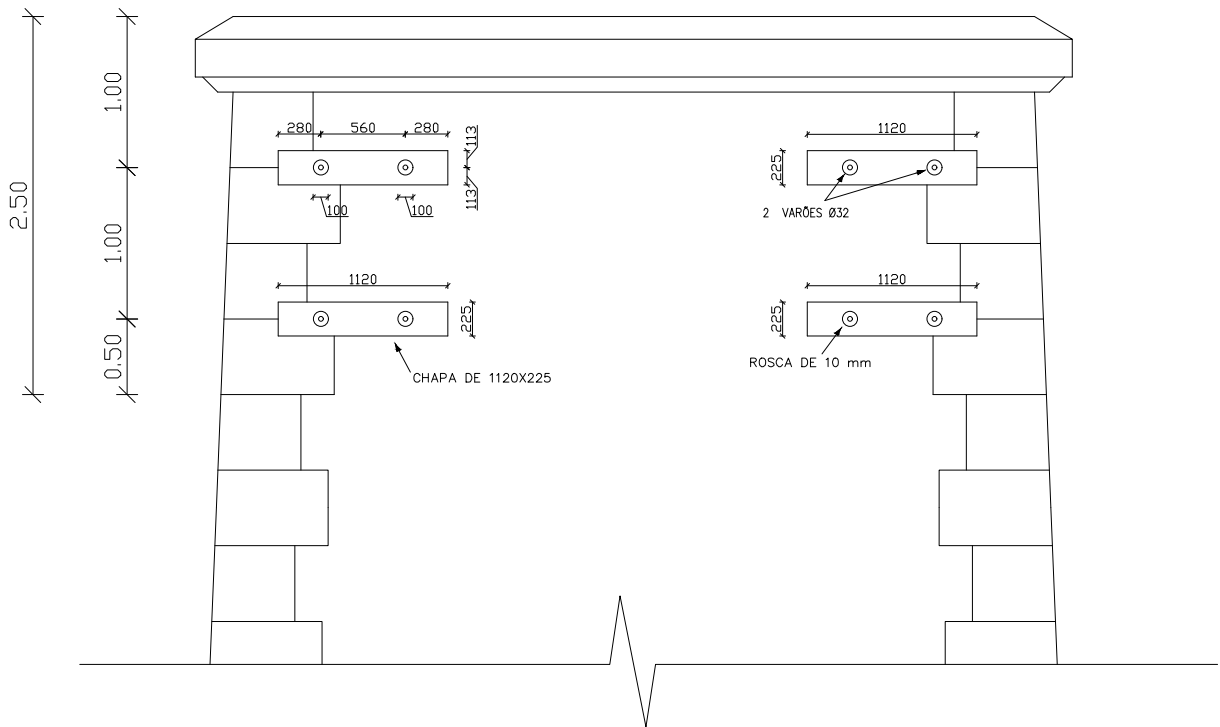

ALÇADO LATERAL DO PILAR PRINCIPAL



ALÇADO FRONTAL DO PILAR PRINCIPAL

Dissertação de Mestrado Integrado em Engenharia Civil: Estruturas e Construção		
 UNIVERSIDADE DA BEIRA INTERIOR Covilhã Portugal	Linha: Linha da Beira Baixa Troço: Troço Covilhã-Guarda	Executado por: Norberto Gomes nº26496
	Local: Ponte sobre a Ribeira de Corgos	Data: junho de 2017
PROPOSTA DE REFORÇO JUNTO À CABEÇA DOS PILARES		Escalas: 1:50
		Desenho: E/01