

empresa
diário do porto



pesquisa

DP História

A Empresa Diário do Porto tem na génese da sua fundação a edição de um jornal com o mesmo nome, remontando ao ano de 1832. Até 1933, dedicava-se apenas à edição do jornal, tendo esse projecto sido abandonado nessa data, tornando-se posteriormente e até aos dias de hoje, numa gráfica.

Nos últimos anos, tornou-se uma referência no sector, devido ao investimento e incessante esforço de modernização.

À recente mudança de instalações, acrescentamos a aquisição da mais recente tecnologia do ramo, permitindo dessa forma um crescimento sustentado e crescente expansão no mercado.

A oferta de diferentes soluções e serviços permite estabelecer uma nova dinâmica e abrangência na relação com os clientes, mantendo um alto nível de qualidade, constituindo-se dessa forma numa referência no sector da indústria gráfica.

DP Actividade

- **Design**
- **Produção Gráfica**
- **Handling**
- **Mailling**
- **Distribuição**
- **Armazenamento de produtos gráficos**
- **Soluções de Internet para os produtos**
- **Montagem e produção de eventos**

DP Instalações

A Empresa Diário do Porto ocupa uma área total de 3315,00m², onde estão incluídos 4 armazéns, um jardim central, um pátio central e uma zona de estacionamento.

O armazéns estão divididos por:

Armazém A – Trabalhos Manuais (615,00m²)

- 2 guilhotinas
- 1 célula de corte (2 elevadores, 1 vibrador, guilhotina)
- 2 máquinas de coser (1 manual, 1 automática)
- 2 máquinas de dobrar (HK 78, TI 52)
- 1 máquina de plasticizar
- 1 máquina para livros (capa, lombada e cortes)

Armazém B – Escritórios e pré-impressão (364,00m²)

- Contabilidade
- Gabinete Administrativo
- Pré-Impressão
- CTP
- APA
- WC

Armazém C – Impressão (447,50m²)

3 Máquinas de impressão

- Maior – XL 106
- Média – SM 74
- Menor – SM 52

Uma viramatrix

- Corta, faz vincos e estampa a quente

Armazém D – Armazenamento (406,00m²)

- Funciona para armazenar toda a matéria prima

DP Pontos Fortes

A Empresa Diário do Porto caracteriza-se por:

- Trabalhar com tecnologia de ponta
- Rigor nos acabamentos
- Elevada qualidade de impressão
- Trabalhar com diferentes formatos e diferentes materiais
- Conter uma história rica
- Projeção no mercado



	ÁREA BRUTA	ÁREA ÚTIL		ÁREAS EXTERIORES
ARMAZÉM A	615.00 m ²	562.70 m ²	1- jardim frontal	260.00 m ²
ARMAZÉM B	364.00 m ²	316.30 m ²	2- pátio central	80.00 m ²
ARMAZÉM C	447.50 m ²	412.00 m ²	3- estacionamentos	575.50 m ²
ARMAZÉM D	406.00 m ²	398.50 m ²	4- terreno padre	547.00 m ²
COBERTO E	20.00 m ²	18.00 m ²		
TOTAL	1 852.50 m ²	1 707.50 m ²	TOTAL	1 462.50 m ²

----- 3 315.00 m² - ÁREA TOTAL DO TERRENO (inclui edificações e terreno do padre)

DP Actividades

A Empresa Diário do Porto trabalha em diversas actividades e em todas elas dedica o máximo de empenho e rigor.

- Artes gráficas
- Design
- Pré-impressão
- Offset
- Digital
- Tipografia
- Encadernação

DP Parceiros

- Casa da Música
- Serralves
- BP
- EDP
- Cabelte
- Dwit
- C.M. Valongo
- C.M. Gondomar
- ECV
- Club Portuense
- Club EDP
- Faculdade de engenharia do Porto
- Faculdade de medicina de Porto
- Instituto de emprego e formação profissional
- Hospital Maria Pia
- Movecho
- Setepés
- Tegopi

DP Contactos

escritório | produção. Rua Igreja de Campanhã, 101 . 4300 -
262 PORTO

telef. 222 003 300 . 225 106 744 **fax.** 225 051 279

mail. geral@diariodoporto.pt . comercial@diariodoporto.pt

DP Marca - Benckmarking - Nacional



Lisgráfica
<http://www.lisgrafica.pt/>



Joartes
<http://www.joartes.pt/>



Norfilme
<http://www.norfilme.pt/>



Minds Brand
<http://www.minds-brand.com/>



Norprint
<http://norprint.pt/dpi/>



Greca
<http://www.greca.pt>



Lusobiblos
<http://www.biblos.com.pt/>



Minerva
<http://minerva.online.pt>



Bulhosas
<http://www.bulhosas.com/>



Nova gráfica
<http://www.novagrafica.pt>



Ocyan
<http://www.ocyan.pt/>



Lidergraf
<http://www.lidergraf.pt>



Orgal
<http://www.orgal.pt/>

DP Marca - Benckmarking - Internacional



Colour set

<http://www.colourset.co.uk>



Brilliant graphics

<http://brilliant-graphics.com>



Colordruck

<http://www.colordruck.com>



Pureprintgroup

<http://www.pureprint.com>



Nahan

<http://www.nahan.com>



Potts print

<http://www.potts.co.uk/>



Mimeo, Inc

<http://www.mimeo.com/>



Alpha graphics

<http://www.alphagraphics.com/>



Comexi group

<http://www.comexi.com/>



Gilson graphics

<http://www.gilsongraphics.com//>



GRAVOGRAPH

Gravograph

<http://www.gravograph.com/>



PEDIA PRESS

Pedia press

<http://pediapress.com/>



Offset press inc

<http://www.offset.ir/>



THE CAXTON PRESS
P R I N T & D E S I G N

The caxton press

<http://www.caxton.co.nz/>

DP Marca - Marcas anteriores



Empresa Diário do Porto, Lda.

Artes Gráficas - Pré-Impressão - Design - Offset - Tipografia - Encadernação
Rua de S. Bento da Vitória, 10 - 4050-042 PORTO • Tel. 222 033 300 - Fax: 222 081 279 • e-mail: diariodoporto@rui.telepac.pt



EMPRESA DIÁRIO DO PORTO, LDA.

artes gráficas • pré-impressão • design • offset • tipografia • encadernação

2. pesquisa

DP **Marca - Problemas existentes**

Relativamente aos logótipos anteriores existem bastantes incoerências como:

- A utilização de dois logótipos diferentes
- Espaço ocupado demasiado grande
- Lettering desadequado
- Um dos logos muito frio, outro muito berrante
- Cores incorretas
- Focarem-se unicamente no “D” e “P”

DP **Nova Marca - Conceito**

Marca ou logótipo

Para a nova marca, um dos problemas iniciais é definir se será uma marca, ou seja, um “símbolo” que identifique a empresa ou, por outro lado, um logótipo, o nome da empresa por escrito como forma de promoção da mesma.

A minha proposta é desenvolver um logótipo que identifique a empresa, algo claro e de fácil percepção, com o conceito bem definido, sob forma de poder ser utilizado nas mais diversas plataformas, para desta maneira inovar a visibilidade da empresa sem nunca descartar toda a história que a acompanha.

DP **Nova Marca - Conceito**

Design ou re-design

Em relação à forma como se vai renovar a marca, proponho um re-design de mesma, de modo a não alterar a forma como a empresa se quer identificar, visto continuar a melhorar as qualidades que tem desenvolvido ao longo dos anos.

Porem, é necessário transmitir uma imagem mais clara e simplista, com coerência em todos os aspectos, para que seja mais fácil a utilização nas diversas plataformas e consequentemente uma mais fácil identificação.

DP **Nova Marca - Conceito**

O que se quer transmitir

O que se quer transmitir com a renovação da marca é:

- Formas curvas para aludir ao método de impressão offset
- Jogar com as iniciais da empresa, ou em alternativa fazer alusão a elementos da cidade do Porto
- Simplificar ao máximo, para a utilização nas diferentes plataformas e em diferentes tamanhos, sem nunca se perder o conceito
- Utilizar uma fonte clara e de fácil leitura em diferentes tamanhos (ex: gill sans)
- Fazer referência a elementos relacionadas com as artes gráficas (ex: caneta e papel) ou relativamente à impressão (ex: impressora)
- Definir um logo que se possa converter em diferentes formas, para o site, para a sinalética, etc...

Keywords: Objectivo, Coerente, Inusitado

DP Marca - Benckmarking - Agência s Identidade

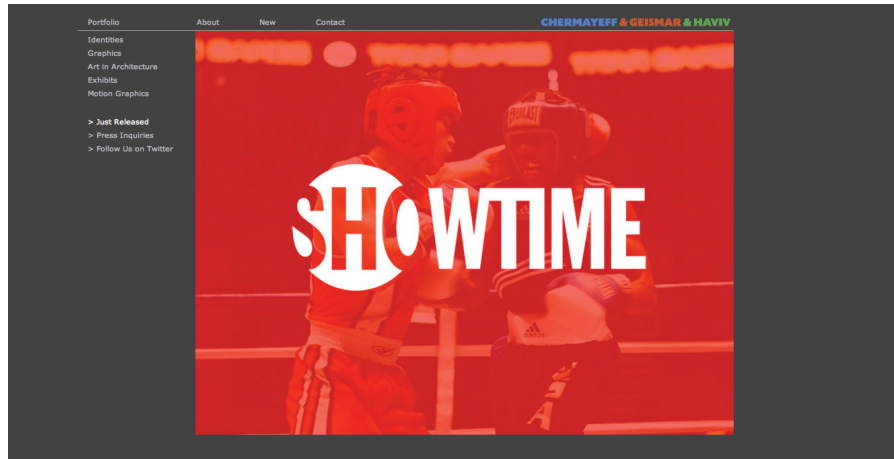

Chermayeff & Geismar <http://www.cgstudioinc.com>

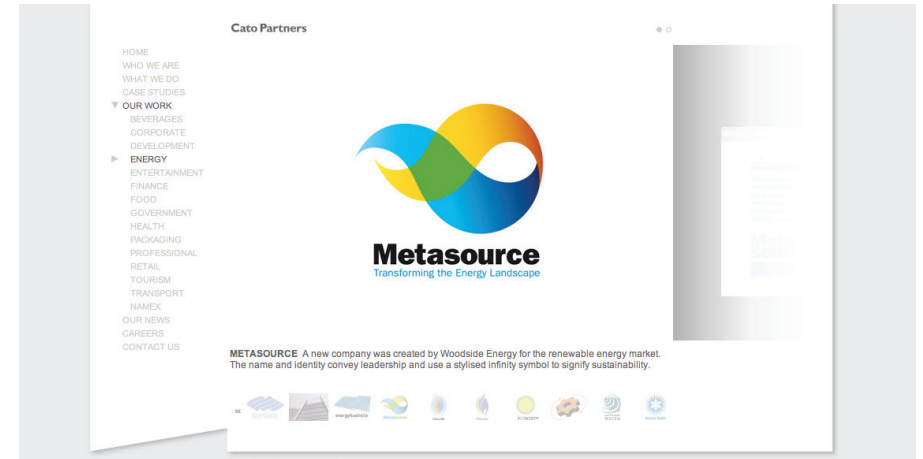

Cato partners <http://www.catopartners.com/#/aust/en/>

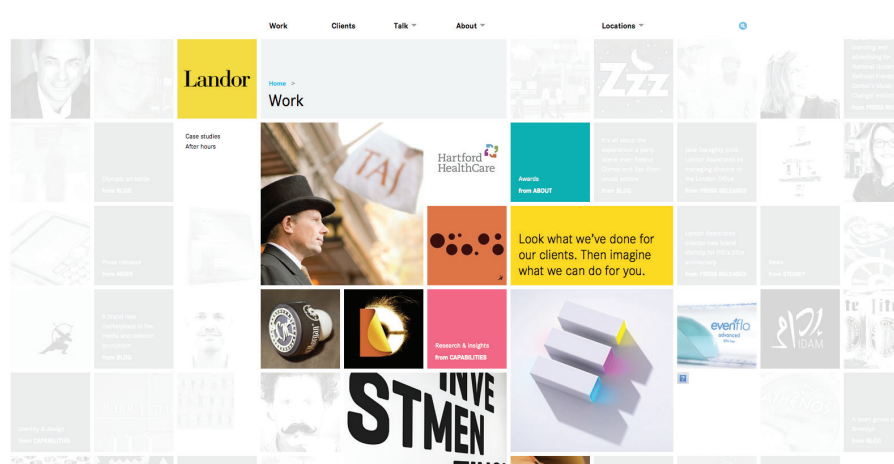

Landor <http://landor.com/#/>

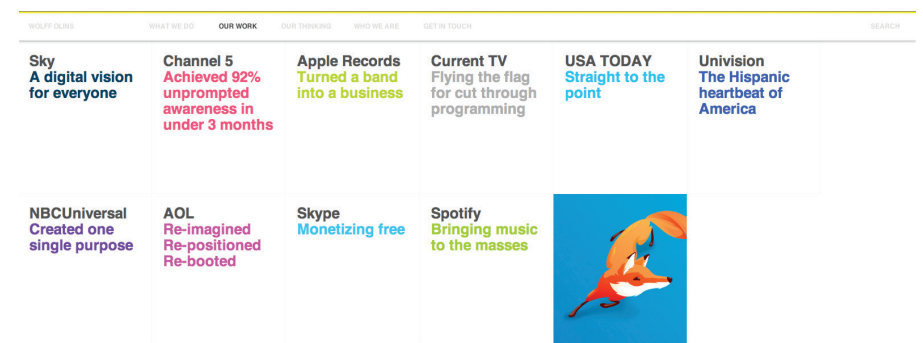

Wolff Olins <http://www.wolffolins.com>

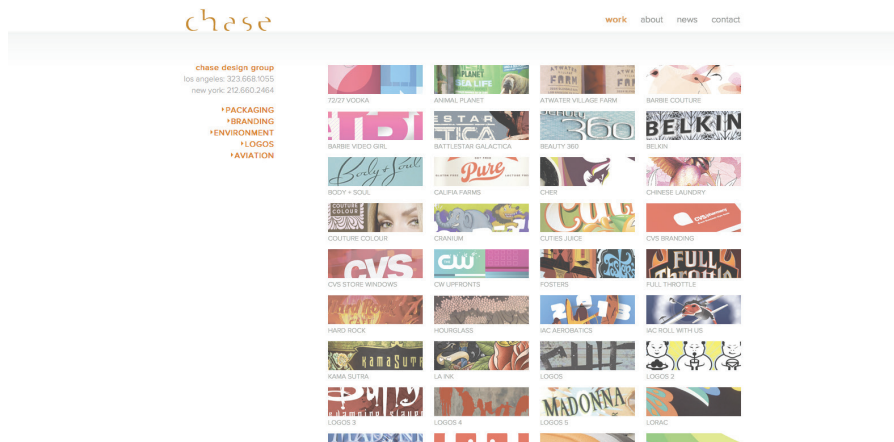

Chase design group <http://www.chasedesigngroup.com>

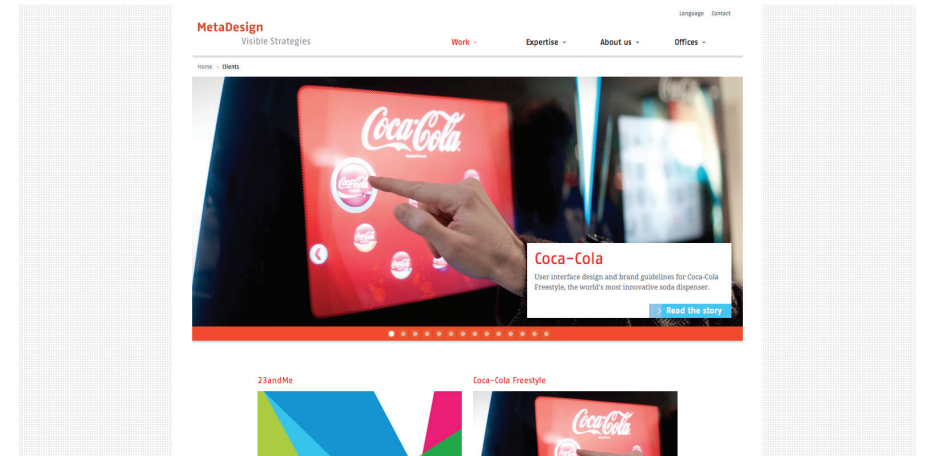

Meta design <http://www.metadesign.com>

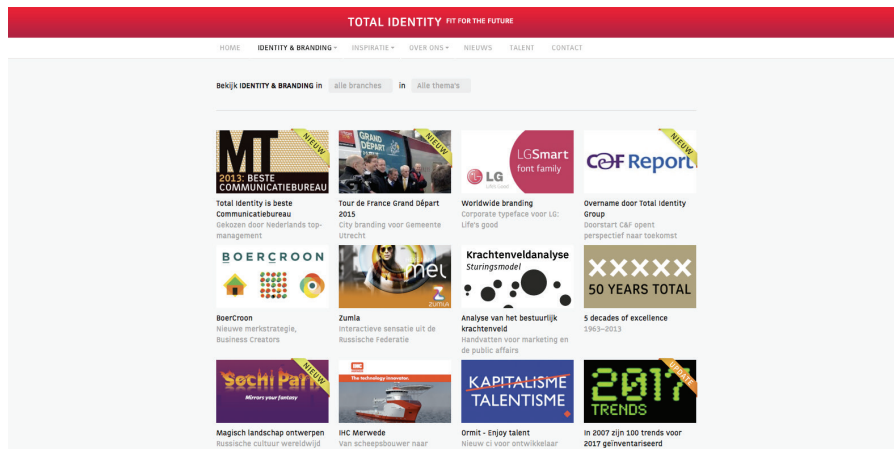

Total identity <http://www.totalidentity.nl>

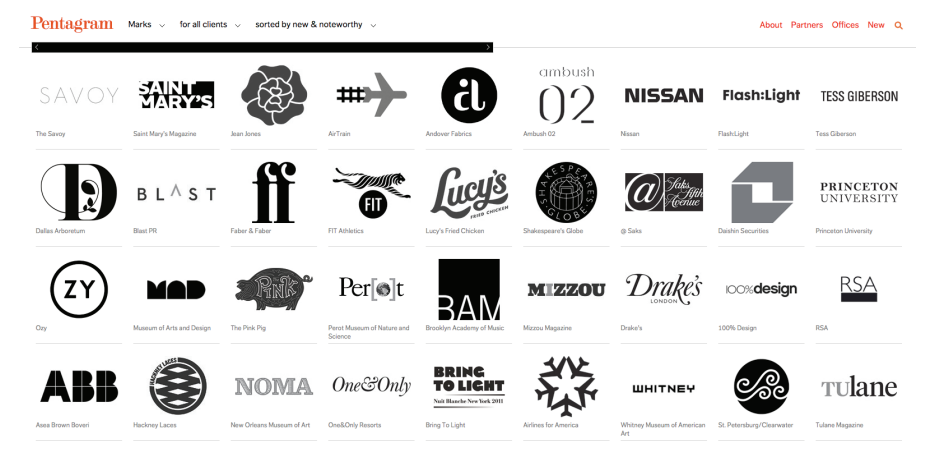

Pentagram <http://www.pentagram.com/work/#/all/all/newest/>

DP Site - Benckmarking - Nacional

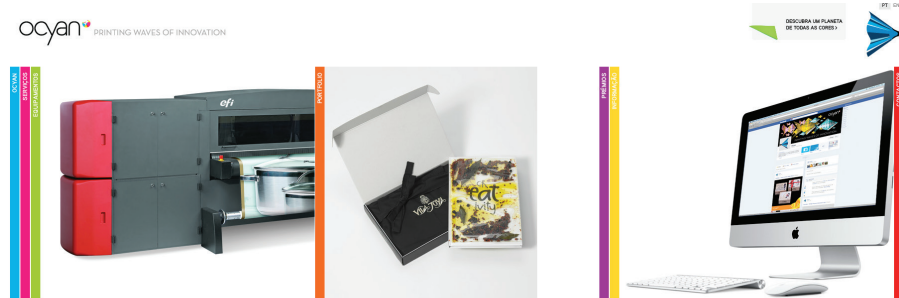

Ocyan <http://www.ocyan.pt/>



Bulhosas <http://www.bulhosas.com/site/pt/php>

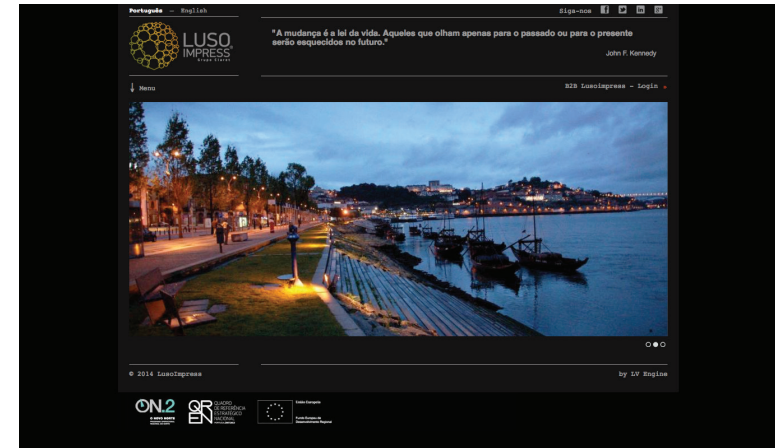

Lusoimpress <http://www.lusoimpress.com/home>



M2 <http://www.m-2.pt/>

DP Site - Benckmarking - Internacional



Potts <http://www.potts.co.uk/>

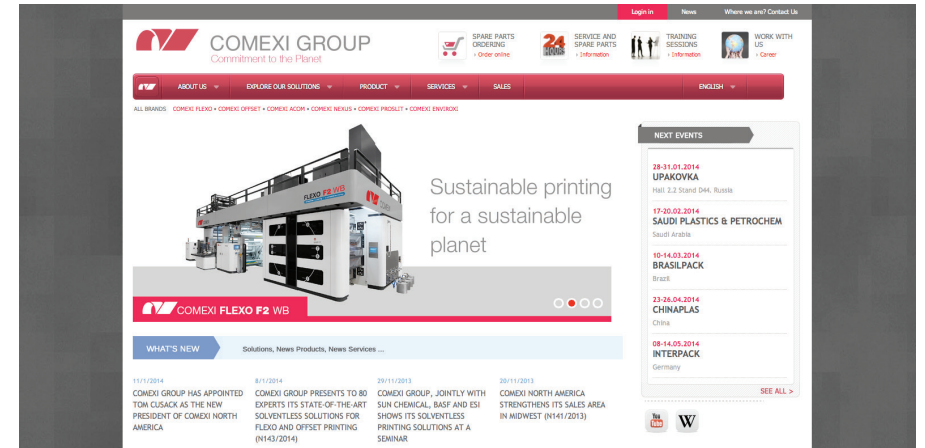

Comexi group <http://www.comexi.com/>

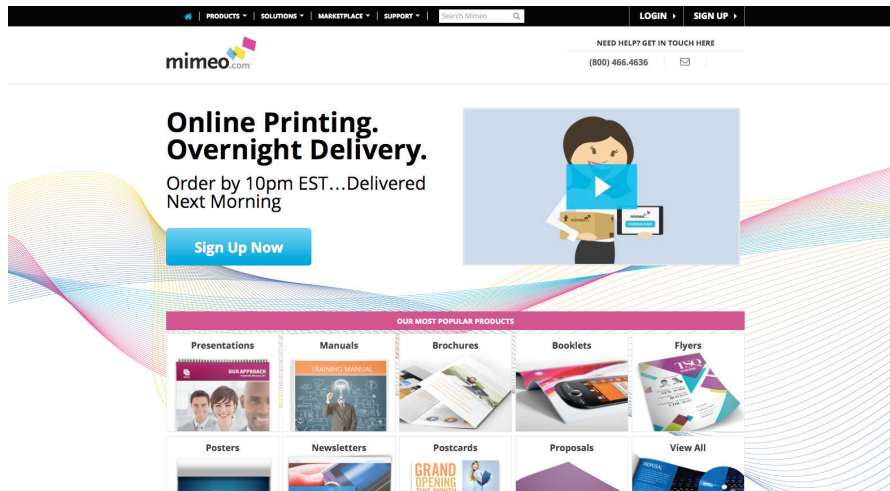

Mimeo <http://www.mimeo.com/>



The caxton press <http://www.caxton.co.nz/>

2. pesquisa

DP Estacionário - Package

Não existe um número definido de embalagens, pois há encomendas que requerem a utilização de caixas não convencionais, porém para todas as outras encomendas existem tamanhos já predefinidos na empresa.

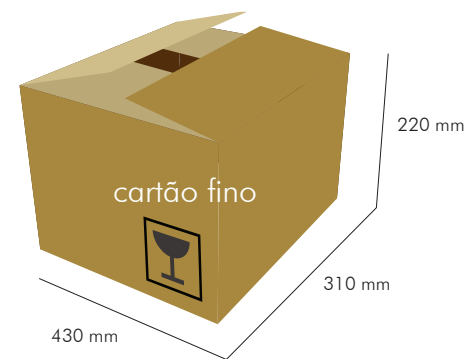
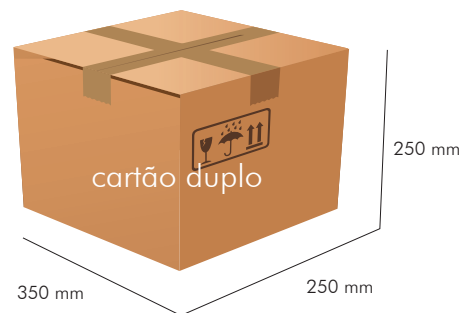
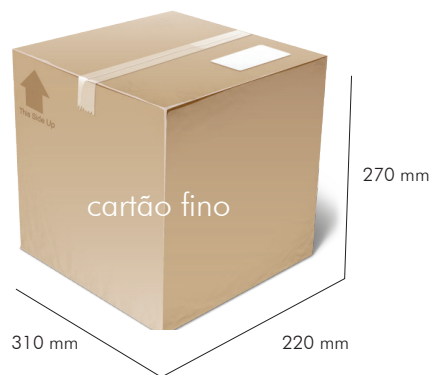

O cartão fino é mais utilizado para produtos leves, enquanto o cartão duplo é para a proteção de produtos frágeis e pesados

2. pesquisa

DP Estacionário - Envelopes

Relativamente aos envelopes, existem 3 tipos diferentes de envelopes.

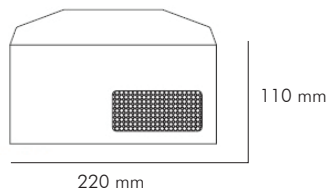

Pala recta gomada

Litografado c/ janela
gramagem 90 g/m²

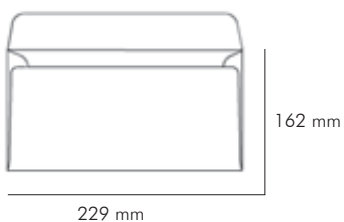

Pala recta gomada

Litografado
gramagem 90 g/m²

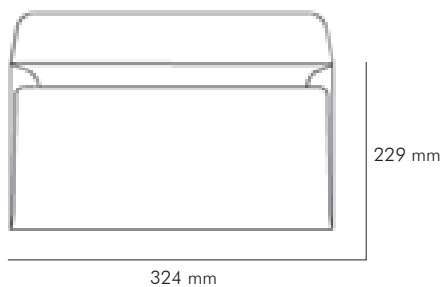

Pala recta gomada

Liso
gramagem 90 g/m²

DP Estacionário - Cartas

As cartas da empresa são idênticas quer a nível pessoal quer a nível administrativo.

Carta existente

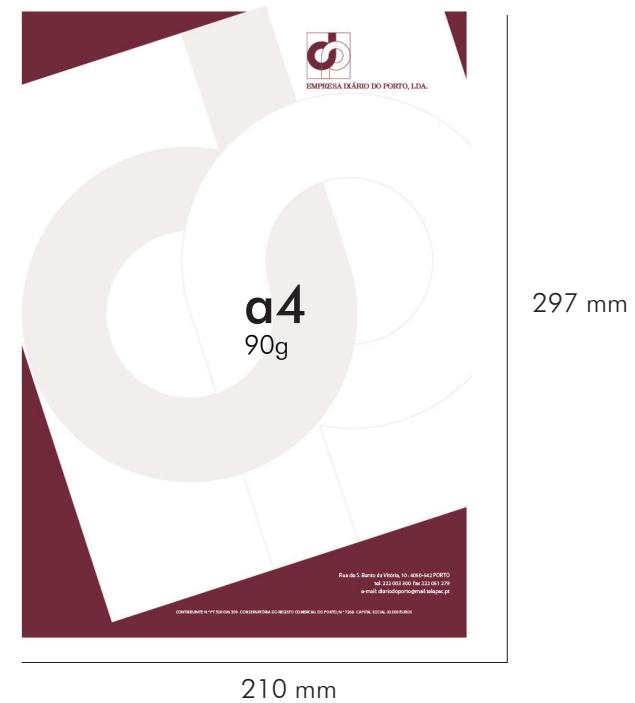

2. pesquisa

DP Estacionário - Capa

Capa para arquivar documentos, ou enviar documentos para clientes

Capa existente

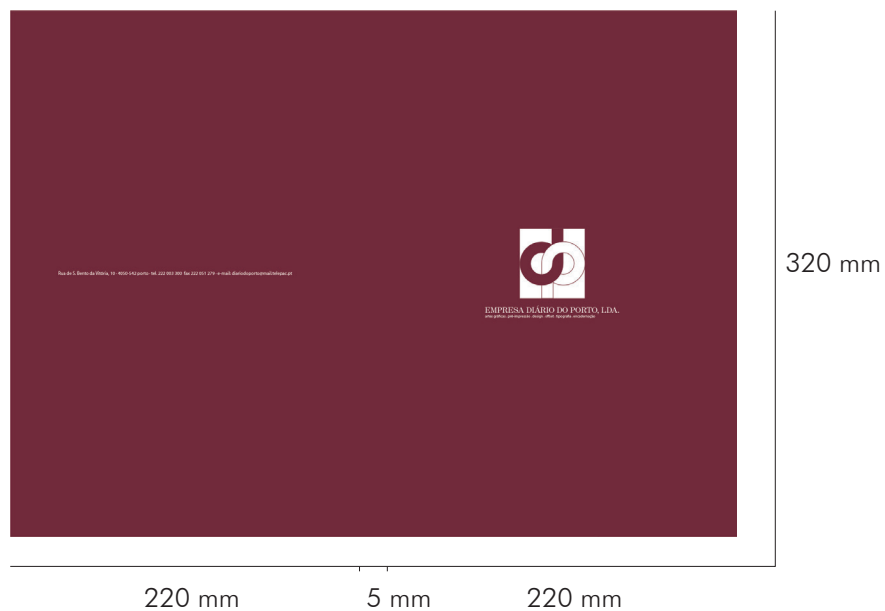

DP Estacionário - Cartão

Cartão de visita é, no seu sentido genérico, um pequeno cartão que contém os dados de contacto da empresa.

Actualmente não existe nenhum cartão de visita de empresa

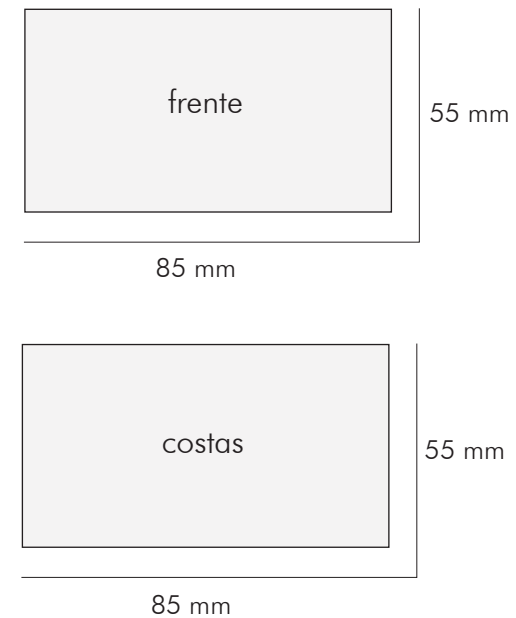

Materiais

- Papel couché Brilho
- Papel couché Matte
- Papel Reciclado

2. pesquisa

DP Estacionário - CD

CD para arquivar documentos ou enviar ficheiros para clientes, como identificação da empresa.

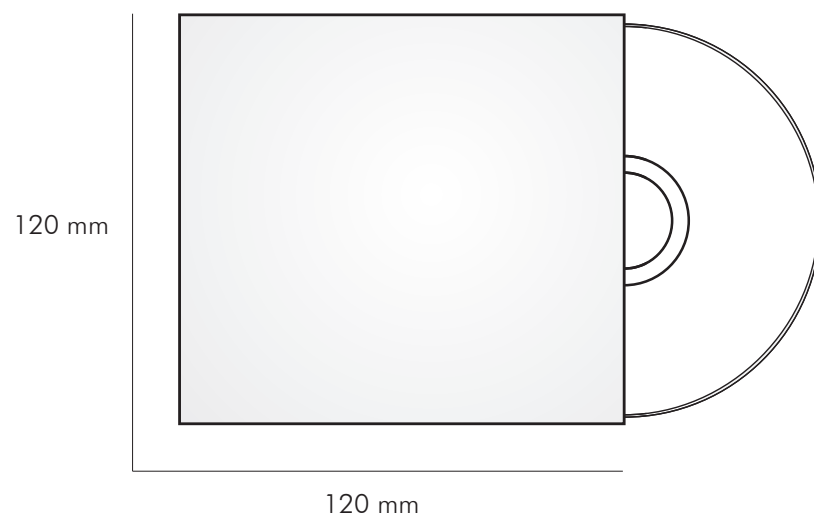

DP Sinalética

O objectivo principal da sinalética é transmitir informação sobre determinado espaço, aos utentes que o utilizam. Desta forma uma sinalética fácil de detectar, ler e entender será sempre encarada como uma mais-valia pelos utentes de um espaço e contribuirá para uma imagem positiva do serviço nele prestado.



DP Sinalética - Direcional



DP Sinalética - Direcional e Segurança



2. pesquisa

DP Sinalética - Locais a sinalizar

Informação na empresa

Armazém B

- Recepção
- Gabinete administrativo
- Contabilidade / tesouraria
- Recursos humanos
- Pré-impressão
- CPT
- WC (m/f)

Armazém C

- Sala de impressão

Armazém D

- Armazém

Armazém A

- Sala de reuniões
- Zona de cortes e dobras
- Zona de encadernação
- Zona de costura

Informação de segurança

- Saída de emergência
- Saída em frente
- Saída à direita
- Saída à esquerda
- Extintor de pó ABC
- Extintor de CO2
- Mangueira de incêndio
- Botão de emergência
- Não fumador

Quantidade

- Extintor – 17
- Mangueira de incêndio – 5
- Botão de emergência – 8
- Não fumador -1

